



SUOMEN
MOOTTORILIITTO
FINLANDS MOTORFÖRBUND



JÄÄRATA

2025

Jäärata-lajisääntö 2025

044	JÄÄRATA.....	4
044.1	MÄÄRITELMÄ.....	4
044.2	MOOTTORIPYÖRÄT JA KILPAILULUOKAT.....	4
044.2.1	Moottoripyörät.....	4
044.2.1.1	Quad (nelipyöräinen moottoripyörä).....	4
044.2.2	Kilpailukalenteri.....	5
044.2.3	Kilpailuluokat.....	5
044.2.4	Samalla moottoripyörällä kilpaileminen eri kilpailulähdöissä.....	5
044.3	KILPAILIJAT, IKÄ JA OSALLISTUMISOIKEUS.....	5
044.3.1	Kilpailijoiden ikä luokittain.....	5
044.3.2	Kilpailijoiden varusteet.....	6
044.3.3	Numerokilvet ja numerot.....	6
044.4	OSALLISTUMISMAKSU.....	6
044.5	RATA.....	7
044.5.1	Rataprofiili.....	7
044.5.2	Radantarkastus.....	7
044.5.3	Kilpailun statuksen muuttuminen.....	7
044.6	HARJOITUKSET, AIKA-AJO JA KARSINTA.....	7
044.7	KATSASTUS.....	8
044.7.1	Osien vaihtaminen.....	8
044.7.2	Renkaiden sääntöjenmukaisuus.....	8
044.7.3	Loppukatsastus.....	8
044.8	LÄHTÖ.....	9
044.8.1	Lähtötapa.....	9
044.9	KILPAILUT.....	9
044.9.2	Kilpailun kesto.....	10
044.9.3	Merkinannot.....	10
044.9.4	Maaliin tuleminen.....	10
044.9.5	Kerhojoukkueiden SM-kilpailut.....	11
044.9.6	Kilpailuiden ajojärjestys.....	11
044.9.7	Keskeytetty kilpailu.....	12
044.10	TEKNISET SÄÄNNÖT.....	12
044.10.1	Liukuesteet.....	12

JÄÄRATA 2025

(Julkaistu 4.12.2024)

044.10.2	Nastojen määrä ja mittaustapa.....	13
044.10.3	Tasonastoitus	13
044.10.4	Melumittaus	14
044.10.5	Polttoaine	14
044.10.6	Pakoputki	14
044.10.7	Suojakaari	14
044.10.8	Takavalo	14
044.10.9	Turvakatkaisin.....	14
044.10.10	Määräykset koskien 125-luokan moottoripyöriä.....	14
044.11	TULOKSET JA LUOKITTELU.....	15
044.12	PALKINNOT	15

044 JÄÄRATA

044.1 MÄÄRITELMÄ

Jäärataa ajetaan erikoisnastoitetuilla renkailla varustetuilla moottoripyörillä. Lajille ominainen piirre on, että lähtöviivalla kohtaavat eri moottoripyöräurheilulajien edustajat. Jäärataa ajetaan 125, 250, 450, **V50-** ja Junior -luokissa sekä Quad-luokissa (Quad) että Sivuvaunuluokassa (SV).

Nämä säännöt ovat voimassa kaikissa Suomessa Suomen Moottoriliitto ry:n (SML) luvalla järjestettävissä jääratakilpailuissa Urheilusäännösten lisäksi.

044.2 MOOTTORIPYÖRÄT JA KILPAILULUOKAT

044.2.1 Moottoripyörät

Kilpailu on avoin luokan I -ryhmien A/1-, B/2- sekä Quad-moottoripyörille (ks. lajisäännön kohta 044.2.1.1).

Luokka/ryhmä A/1 -moottoripyörät

- Kaksipyöräinen ajoneuvo, joka kulkiessaan jättää yhden jäljen maahan.

Luokka/ryhmä B/2 -moottoripyörät kiinteällä sivuvaunulla

- Kolmepyöräinen ajoneuvo, joka eteenpäin kulkiessaan jättää maahan kaksi jälkeä ja on varustettu kiinteällä sivuvaunulla muodostaen täydellisen ja yhtenäisen yksikön. Mikäli ajoneuvo jättää kolme jälkeä, moottoripyörän jälkien keskilinjojen väli ei saa olla 75 millimetriä suurempi. Jälki määritellään ajoneuvon kunkin pyörän pitkittäiseltä keskilinjalta sitä eteenpäin siirrettäessä.

Kaikkien moottoripyörien (ryhmä A) täytyy olla siten konstruoituja, että ne ovat täysin kilpailijan hallittavissa. Sivuvaunullisten moottoripyörien (ryhmä B) tulee olla konstruoituja kuljettamaan matkustajaa. Eri ryhmien ajokit eivät saa kilpailla samassa lähdössä.

044.2.1.1 Quad (nelipyöräinen moottoripyörä)

- Numerokilvet on oltava joustavasta materiaalista valmistetut ja kulmistaan pyöristetyt. Kilpien **koon** pitää olla vähintään 17 cm X 17 cm. Pohjavärin pitää olla valkoinen (Stock) tai keltainen (Open) ja **numeroiden tulee olla mustat**. Etupuskuriin on kiinnitettävä numerolaatta, joka näkyy eteenpäin. Taakse on kiinnitettävä numerolaatta, joka näkyy taaksepäin. Numeroiden vähimmäismitat ovat **seuraavat**: korkeus 140 mm, leveys 70 mm, fontin paksuus 25 mm ja numeroiden välit 15 mm.
- Quad-ajokeissa etukate, kantasuojat, kaatuma- tai nostorauta takana, etupuskuri ja tappokatkaisija ovat pakollisia.
- Quad-ajokin suurin sallittu leveys on 1300 **millimetriä** (mm).
- Ohjaustangon minimileveys **on** 600 mm ja maksimileveys **on** 850 mm.
- Molempiin etupyöriin vaikuttava käsikäyttöinen jarru ja molempiin takapyöriin vaikuttava käsi- tai jalkakäyttöinen jarru ovat pakollisia.
- Muilta osin noudatetaan Motocrossin/Supermoton sääntöjä.

044.2.2 Kilpailukalenteri

Seuraavan kilpailukauden alustava kilpailukalenteri pyritään julkistamaan ennen kalenterivuoden loppua. Lajiryhmällä on oikeus muokata kilpailukalenteria kilpailukauden aikana.

044.2.3 Kilpailuluokat

450 (A ja B)	SM-luokka: A450	151–600 cc / 2t tai 251–700 cc / 4t
250 (A ja B)	SM-luokka: A250	120–150 cc / 2t tai 200-250 cc / 4t
125	Suomen Cup -luokka	vähintään 100 cc, alle 125 cc / 2t
SV		moottorin toimintaperiaate ja iskuilavuus vapaa
Harraste 30		moottorin toimintaperiaate ja iskuilavuus vapaa
V50		moottorin toimintaperiaate ja iskuilavuus vapaa
Junior	SM-luokka	51–85 cc / 2t tai max. 150 cc / 4t
Quad Open		alle 1000cc, max. 4 syl.
Quad 550		alle 550 cc, max 2 syl.
E		sähkömoottorilla varustettu moottoripyörä

044.2.4 Samalla moottoripyörällä kilpaileminen eri kilpailulähdöissä

Saman moottoripyörän käyttäminen sallitaan eri lähdöissä noudattaen kyseisten luokkien kuutiolavuusrajoja.

044.3 KILPAILIJAT, IKÄ JA OSALLISTUMISOIKEUS

044.3.1 Kilpailijoiden ikä luokittain

Junior	10 (8) – 15 v. *
125	12 v. alkaen
B250 / A250	14 v. alkaen
B450 / A450	16 v. alkaen
Harraste 30 ***	30 v. alkaen
E **	16 v. alkaen
Sivuvaunullisen matkustaja	15 v. alkaen
Sivuvaunullisen kilpailija	16 v. alkaen
V50	50–80 v.

Kilpailijat voivat osallistua kyseiseen luokkaan sen vuoden alusta, kun täyttää luokkaan vaadittavan alaikärajan. Lajiryhmä voi poikkeustapauksessa myöntää poikkeusluvan luokitteluun liittyen.

Quad-luokan ikäraajat **löytyvät** motocrossin Quad-lajisäännöistä.

V50-luokkaan osallistuva kilpailija ei voi osallistua A- tai B-luokan lähtöihin. **V50**-luokan kilpailija voi kuitenkin osallistua 125-luokan lähtöön pyörän luokituksen mukaisesti.

Junior ja 125 -luokkiin voi osallistua kaikkien luokitusastejojen kilpailijat.

* Junior-luokkaan voi osallistua alle 65cc-pyörällä sen vuoden alusta, kun täyttää kahdeksan (8) vuotta. Lisäksi luokkaan voi osallistua 85cc (2t) tai enintään 150cc (4t) -pyörillä sen vuoden alusta, kun täyttää kymmenen (10) vuotta.

** Kaudella 2025 E-luokan kilpailijat voivat osallistua kilpailuun V50-luokan lähdöissä.

***** Harraste 30 -luokkaan osallistuva ei voi osallistua muihin luokkiin saman kilpailupäivän aikana. A-luokkaan luokitellut tai jo aiemmin A-luokkaan luokitellut kilpailijat eivät voi osallistua ko. luokkaan.**

044.3.2 Kilpailijoiden varusteet

Vaatetus ja suojakypärä määritellään Urheilusäännösten teknisissä säännöissä kohdassa 033.

Yksiosaisen suojahaalarin käyttöä suositellaan. Ajoasun (suojahaalarin, ajohousujen, ajotakin) tulee olla mahdollisimman hyvin piikeiltä suojaavaa materiaalia. Kaikkien kevyempien materiaalien, kuten toppa- ja/tai tuulitakkien käyttö on ehdottomasti kielletty.

Rintakehän ja selän suojaavan "panssarin" käyttö on pakollista kaikissa luokissa. Rintakehän ja selän suojat tulee täyttää seuraavat standardit: FIM EN 1621-2 (selkä) ja FIM EN 1621-3 (rinta).

044.3.3 Numerokilvet ja numerot

Junior	valkoinen pohja, mustat numerot
A450	keltainen pohja, mustat numerot
A250	musta pohja, valkoiset numerot
125	punainen pohja, valkoiset numerot
Harraste 30	valkoinen pohja, mustat numerot
V50 ja E	sininen pohja, valkoiset numerot
B-luokat	valkoinen pohja, mustat numerot
SV	valkoinen/keltainen pohja, mustat numerot
Quad	valkoinen/keltainen pohja, mustat numerot

B- ja **V50**-luokissa sallitaan vastaavan A-luokan numeron/numerokilven väri, mikäli samalla pyörällä osallistutaan kummankin luokan lähtöihin.

Jääradalla kaikki edellisellä kaudella SM-pisteitä saaneet ovat oikeutettuja ajamaan sijoituksensa mukaisella numerolla kymmenen (10) kärjen osalta.

Eryteisesti etunumeron täytyy olla mahdollisimman kookas ja selkeä.

Numerokilven pohjan väri vaatimus koskettaa vain etunumerokilpeä.

Sivunumerojen käyttö ei ole pakollista.

044.4 OSALLISTUMISMAKSU

Mikäli järjestäjä toteuttaa kilpailutapahtumasta live stream -taltiointin, osallistumismaksun suuruudeksi vuodelle **2025** suositellaan 90 euroa/lähtö (A250 ja A450 SM -luokat) ja 70 euroa/lähtö (muut kansalliset -luokat). Junior SM -luokan osallistumismaksuksi suositellaan 50 euroa/lähtö.

Jos live stream -taltiointia ei toteuteta, suositellut osallistumismaksut ovat 70 euroa/lähtö (A250 ja A450 SM -luokat) ja 50 euroa/lähtö (muut kansalliset luokat). Junior SM -luokan osallistumismaksuksi suositellaan tällöin 30 euroa/lähtö.

Mikäli jossain SM-luokassa joudutaan aika-ajon perusteella karsimaan kilpailijat A- ja B -finaaleihin, on kilpailun järjestäjä velvollinen palauttamaan toisen lähdön osallistumismaksun B-finaaliin karsiutuneille.

044.5 RATA

044.5.1 Rataprofiili

- Radassa on oltava kaarteita kumpaankin suuntaan.
- Lähtösuoran ja lähtöviivan (ura jäässä) vähimmäisleveys on 30 metriä (m), muualta vähintään 20 m. SM-kilpailun radan pituuden suositus on noin 1700 m ja sen lähtösuoran pituus enintään 400 m.
- Radan reunat on merkittävä näkyvästi.
- Lähtösuoran jälkeen radassa tulee olla vähitellen kiristyviä kaarteita samaan suuntaan.
- Radan ulkokaarteiden ja yleisöalueen välissä on oltava vähintään 15 metrin levyinen turva-alue.

044.5.2 Radantarkastus

Radantarkastuksen ennen kilpailua tekee Jäärata-lajiryhmän jäsen tai henkilö, jonka lajiryhmä on valtuuttanut radan tarkastajaksi. Kilpailun tuomaristo tekee varsinaisen radan hyväksynnän kilpailukäyttöön radantarkastajan lausunnon, omien huomioiden ja olosuhteiden perusteella. Radantarkastus tulisi suorittaa radan valmistumisvaiheessa, jolloin mahdolliset muutokset ovat helpommin toteutettavissa. Lajiryhmän jäsenet opastavat mielellään radan suunnittelussa paikan päällä tai piirroksin.

Radantarkastuksesta tehdään pöytäkirja Moottoriliiton radantarkastuslomakkeelle ja tarkastuksen suorittanut henkilö allekirjoittaa pöytäkirjan. Pöytäkirja tulee toimittaa nähtäväksi kilpailun tuomaristolle.

044.5.3 Kilpailun statuksen muuttuminen

Mikäli rata ei täytä lajisäännöissä asetettuja minimivaatimuksia ja/tai olosuhteet todetaan vaaralliseksi (esim. yli 20 astetta pakkasta, runsaasti vettä jäällä, rata ei täytä leveydeltään ja/tai pituudeltaan SM-radoille määriteltyjä mittoja tai muu voittamaton vaikeus olosuhteissa), kilpailun tuomaristo voi muuttaa kilpailuerien ajojärjestystä tai kestoja. Mikäli edellä mainituilla toimenpiteillä ei voida varmistua kilpailun toteutuksesta, voi kilpailun tuomaristo päättää kilpailun ajamisesta kansallisena. Kilpailun muuttuessa kansalliseksi asiasta tulee tiedottaa kaikkia kilpailijoita, minkä jälkeen kilpailijat saavat vapaasti päättää ja ilmoittaa osallistumisestaan kilpailuun.

044.6 HARJOITUKSET, AIKA-AJO JA KARSINTA

Kilpailijan tulee ajaa harjoituksissa/aika-ajoissa vähintään yksi (1) kokonainen rata kierros (tutustumiskierros), jotta hän on oikeutettu osallistumaan kilpailueriin. Jos kuljettaja osallistuu samassa kilpailussa useampaan luokkaan, riittää, että ko. tutustumiskierros on suoritettu yhdessä luokassa.

Harjoitusajo/aika-ajo on neljä (4) kierrosta. Ajanotto on käynnissä koko harjoitus-/aika-ajon ajan.

Aika-ajon kierrosaikojen perusteella määräytyy lähtöviivalle asettuminen ja mahdollinen karsinta. Niissä luokissa, joissa ajetaan kaksi (2) kilpailulähtöä, molempiin lähtöihin mennään lähtöviivalle aika-ajon tulosten mukaan. Mikäli luokalle järjestetään kaksi aika-ajoryhmää, tapahtuu karsinta vuorotellen aika-ajoryhmien tulosten perusteella.

JÄÄRATA 2025

(Julkaistu 4.12.2024)

Aika-ajon tulokset tulee olla seurattavissa reaaliaikaisesti. Aika-ajon jälkeen viralliset tulokset julkaistaan ilmoitustaululla.

Jos aika-ajo joudutaan keskeyttämään eikä kaikilla ole kierrosaikaa, aika-ajo järjestetään heti tilanteen salliessa uudestaan. Myös keskeytetyn aika-ajon kierrosajat otetaan tällöin huomioon.

Muistutetaan, että keltaisen lipun noudattamissäännöt ovat voimassa myös aika-ajoissa.

Harjoituksien/aika-ajojen ajojärjestys on seuraava.

- Junior
- A250
- 125
- *Harjaustauko*
- A450
- B250
- B450
- V50, E, Harraste 30
- Mahdolliset lisäluokat

044.7 KATSASTUS

044.7.1 Osien vaihtaminen

Katsastuksessa hyväksytyjen renkaiden vanteineen sekä iskunvaimentimien ja numerokilpien vaihtaminen ajokista toiseen on sallittua. **Lisäksi on huomioitava lajisäännön kohdassa 044.7.3 annetut määräykset.**

044.7.2 Renkaiden sääntöjenmukaisuus

Renkaiden sääntöjenmukaisuus tarkastetaan nastamäärän, nastoituskorkeuden sekä pistokokeina nastan mittojen osalta jokaisen kilpailun katsastuksessa. Hyväksytyt takarenkaat merkitään katsastuksen yhteydessä. Takarenkaat on katsastettava jokaisessa kilpailussa. Kilpailija voi tuoda katsastukseen yhden (1) ylimääräisen etu- ja takarenkaan pyörää/kilpailua kohden.

Kilpailussa ja lopputarkastuksessa moottoripyörässä on oltava katsastuksessa merkitty rengas. Vastalausestilanteessa renkaan sääntöjen mukaisuudesta päättää kilpailun tuomaristo.

Katsastuspäällikön tulee pyydettyään katsastaa vaurioituneen renkaan tilalle uusi rengas myös katsastusajan ulkopuolella.

044.7.3 Loppukatsastus

Kilpailun kaikkien SM-lähtöjen kolmen (3) parhaiten sijoittuneen kilpailijan moottoripyörät on toimitettava suljettuun varikkoon välittömästi kilpailulähdön jälkeen lopputarkastusta varten.

Suljettuun varikkoon sijoitetusta moottoripyörästä saa ottaa osia toisen luokan moottoripyörään vain katsastuspäällikön valvonnassa.

Suljettu varikko tulee olla vähintään nauhalla muusta alueesta erotettu valvottu.

Moottoripyörän saa noutaa suljetusta varikosta katsastuspäällikön luvalla, kuitenkin viimeistään vastalauseajan päätyttyä.

Mikäli suljettuun varikkoon kuuluvalla moottoripyörällä ajetaan kilpailun jossain muussa luokassa kilpailun seuraavassa lähdössä, on se toimitettava suljettuun varikkoon ko. lähdön jälkeen.

044.8 LÄHTÖ

044.8.1 Lähtötapa

Kilpailuiden tutustumiskierroksen aikana on ratatuomaripisteillä keltaiset liput ylhäällä (ohituskielto).

Kaikissa jääratakilpailuissa on noudatettava seuraavaa lähtötapaa.

- Lähtöalue on varsinaisen ajoradan ulkopuolella.
- Lähtö tapahtuu valolaitteella, jossa on varaslähdön ilmaiseva valokenno.
- Lähtölinjana toimii jäähän kaivettu ura, jonka syvyys on vähintään 5 cm ja leveys 20 cm.
- Ajokkien etupyörät ovat urassa lähtöhetkellä.
- Quad- ja SV-luokissa ajokkien etupyörät ovat uran takana (uran takareunan kohdalla).
- Henkilökohtaisesta toisesta varaslähdöstä rangaistuksena on kyseisen kilpailijan kilpailusta poissulkeminen.

044.9 KILPAILUT

Junior-luokassa voi ajaa enimmillään 15 kilpailijaa/kilpailulähtö.

Kaikissa muissa luokissa voi ajaa enimmillään 20 kilpailijaa/kilpailulähtö.

A-finaaleihin karsitaan aika-ajojen perusteella 15–20 kilpailijaa, mikäli kyseisen luokan osallistujamäärä on yli 20 kilpailijaa.

Junior-luokassa A-finaaliin karsitaan 10–15 kilpailijaa, mikäli luokan osallistujamäärä on yli 15 kilpailijaa.

Kilpailun tuomaristolla on oikeus määritellä kilpailulähdön poikkeava kilpailijamäärä 15–22 kilpailijaa (muut luokat) ja 10–17 kilpailijaa (Junior-luokka) esimerkiksi olosuhteiden niin vaatiessa tai salliessa. Tässä määrittelyssä otetaan huomioon lajisääntöjen kohdassa 044.5.1 mainittu rataprofiili ja kilpailulähtöön ilmoittautuneiden kilpailijoiden määrä.

A-luokkien (250 ja 450) A-finaaleista karsiutuneet **kilpailijat** ajavat B-luokkien A-finaaleissa yhdessä B-luokan aika-ajon nopeimpien **kilpailijoiden** kanssa.

B-luokkien A-finaaleista karsiutuneet **kilpailijat** ajavat B-luokkien B-finaaleissa.

V50-luokan A-finaalista karsiutuneet **kilpailijat** ajavat B450-luokan B-finaalissa.

B-finaaleja tulee yhdistää, mikäli kilpailijoita on alle kymmenen (10)/B-finaali, pois lukien Junior-luokka, jolle järjestetään aina oma B-finaali.

SM-pisteet jaetaan ainoastaan A-finaaleista.

SV ja Quad -lähdöissä saa olla enintään 12 ajokkia samalla viivalla. Karsinnan perusteella loput **kilpailijat** sijoitetaan toiseen riviin. Ensimmäisen ja toisen lähtörivin etäisyys pitää olla vähintään kahdeksan (8) metriä. **Lähtörivejä saa olla enintään kaksi (2).**

044.9.2 Kilpailun kesto

Luokissa 250, 450 (A ja B), 125, Harraste 30, V50 ja E lähdön kesto on kahdeksan (8) kierrosta.

Junior-luokassa lähdön kesto on kuusi (6) kierrosta.

044.9.3 Merkinannot

Viralliset merkinannot annetaan lipuilla, joiden koko on noin 750–600 mm seuraavasti.

Punainen	Kilpailu tai harjoitus on keskeytetty kilpailun johtajan käskystä, kilpailijoiden on palattava hitaasti ajaen lähtökarsinaan
Musta ja taululla näytetty kilpailijan numero	Kyseisen kilpailijan on lopetettava kilvanajo ja poistuttava turvallisesti radalta (radalta poistumisväylää pitkin)
Keltainen, liikkumaton	Vaara, noudata varovaisuutta, ohittaminen vaikutusalueella kielletty. Voimassa seuraavaan miehitettyyn ratatuomaripisteeseen saakka.
Keltainen, heiluva	Välitön vaara, pudota ajonopeutta, valmistaudu pysähtymään, ohittaminen vaikutusalueella kielletty. Voimassa seuraavaan miehitettyyn ratatuomaripisteeseen saakka.
Sininen, heilutettuna	Sinut ohitetaan kohta kierroksella
Vihreä	Rata on vapaa
Sini-valkoinen	Lähetyslippu, käytetään esim. lähtövalojen toimimattomuuden vuoksi
Musta-valkokuudullinen (ruutulippu)	Kilpailu tai harjoitus on päättynyt
Valkea, punainen rasti (ensiapulippu), paikallaan tai heilutettuna	Ensiapuryhmä tai ambulanssi tarvitaan radalle. Välitön vaara, valmistaudu pysähtymään, lopeta kilpaileminen ja mene jonomuodostelmaan. Päälippupisteellä (maalilinja) nousee punainen lippu. Kilpailu on keskeytetty.

044.9.4 Maaliin tuleminen

Lähdön voittaja on kilpailija, joka ensimmäisenä ylittää maalilinjan ajettuaan kilpailun lisämääräyksessä edellytetyn kokonaisajomatkan tai, joka on ajanut pisimmän matkan annetun ajan puitteissa. Sähköistä ajanottoa käytettäessä maalilinjan ylitys huomioidaan siitä, kun pyörään sijoitettu lähetin (transponderi) on ylittänyt radassa olevan vastaanottosilmukan.

Kilpailuissa, joille on määrätty kestoajaksi, kilpailijat pysäytetään ajan umpeuduttua ja kun kilpailun voittaja on saapunut maaliin. Muut kilpailijat pysäytetään voittajan saavuttua maaliin siinä järjestyksessä kuin he tämän jälkeen ylittävät maalilinjan. Vain kilpailun voittajan jälkeen maaliin saapuneet kilpailijat saavat sijoituksen, joka määräytyy ajettujen rata kierrosten lukumäärän perusteella. Voittajan kanssa samalla kierroksella olleiden kilpailijoiden sijoitus määräytyy heidän maaliin saapumisjärjestyksensä mukaan.

Saadakseen lopputuloksen kilpailijan on ajettava vähimmäiskierrosmäärä, joka on 3/4-osaa kyseisen luokan kilpailun kokonaiskierrosmäärästä pyörästettynä alaspäin lähimpään täyteen kierrokseen, ellei kilpailun lisämääräyksessä ole toisin ilmoitettu.

Kilpailijan on ylitettävä maaliviiva viiden (5) minuutin kuluessa siitä, kun kilpailun voittaja ylitti maaliviivan, ellei kilpailun lisämääräyksessä toisin ilmoiteta. Maaliviivan ylittäessään kilpailijan on oltava kosketuksissa pyöräänsä.

044.9.5 Kerhojoukkueiden SM-kilpailut

Kerhojoukkueiden Suomen Mestaruus ratkaistaan yhdessä kilpailussa seuraavasti. Joukkueeseen kuuluu kolme (3) kilpailijaa, joista kahden tulee ajaa 450-luokassa. Joukkueen tulee siis koostua kahdesta 450-luokan kilpailijasta ja yhdestä 250-luokan kilpailijasta.

Joukkueen kilpailijat nimetään ennen kilpailua seuraaviin lähtöihin: 250, 450-lähtö1 ja 450-lähtö 2.

Kukin lähtö starttaa omana lähtönään kaksi (2) kertaa, jolloin joukkueelle tulee yhteensä kuusi (6) suoritusta, joista viisi (5) parasta huomioidaan joukkueen tulokseksi. Joukkueen kokoonpanoa ei saa kilpailun aikana muuttaa. Kilpailu katsotaan alkaneeksi harjoitusajasta.

Kilpailun voittaja on se joukkue, jonka luokista ja eristä riippumaton viiden (5) parhaan sijoituksen antama sijoituspistemäärä on pienin. Sijoituspisteet lasketaan siten, että erän voittaja saa yhden (1) pisteen, toiseksi sijoittunut kaksi (2) pistettä, kolmanneksi sijoittunut kolme (3) pistettä jne.

Keskeyttäneet kilpailijat saavat sijoituspisteitä siten, että vähiten kierroksia ajanut sijoittuu erän viimeiseksi, toiseksi vähiten ajanut erän viimeistä edellisiksi jne. Kierrosten mennessä tasan, sijoitus jaetaan.

Hylätyt kilpailijat ja vähemmän kuin kaksi (2) kierrosta ajaneet eivät saa tulosta eivätkä näin ollen sijoituspisteitä ko. erästä.

Tasapisteiden sattuessa ratkaisevat erävoitot, toiset sijat jne. Mikäli eroa ei näin saada, ratkaisevat joukkueiden kuudennet suoritukset.

Tulokset täydennetään lisäämällä jatkoksi joukkueet, joilla on vain neljä (4) tulosta. Näiden joukkueiden tasatulokset ratkotaan edellä kerrotulla tavalla. Joukkueille, joilla on vähemmän kuin neljä (4) tulosta, ei merkitä sijoitusta lopputuloksiin.

044.9.6 Kilpailuiden ajojärjestys

Kilpailuiden ajojärjestys on seuraava.

- **Junior** (Lähtö 1)
- **A250** (Lähtö 1)
- **B250**
- **Harjaus**
- **A450** (Lähtö 1)
- **125** (Lähtö 1)
- **B450**
- **Harjaus**
- **A250** (Lähtö 2)
- **Junior** (Lähtö 2)
- **V50, Harraste 30, E**
- **Harjaus**
- **A450** (Lähtö 2)

• **125** (Lähtö 2)

Mahdolliset lisäluokat tai lisälähdöt sijoitetaan ajojärjestykseen tapauskohtaisesti (Quad, Sivuvaunut, toiset erät, B-finaalit ym.) lajiryhmän ohjeistuksen mukaan.

Lajiryhmällä on oikeus muuttaa kilpailulähtöjen ajojärjestystä kilpailukauden aikana.

044.9.7 Keskeytetty kilpailu

Jos kilpailu keskeytetään punaisella lipulla ja kärkikilpailija on ajanut 2/3 kierrosmäärästä, lähtöä ei uusita. Kilpailijoiden sijoitus tuloksissa määräytyy kilpailun keskeyttämishetkeä edeltäneen täyden kierroksen mukaan, siis keskeyttämishetkeä edeltäneen maalilinjan ylityksen mukaan. Tullakseen hyväksytyksi lopputuloksissa on kilpailijan oltava kilpailussa mukana kilpailun keskeyttämishetkellä ja ylitettävä maalinja tai radalta poistumiskohta viiden (5) minuutin kuluessa keskeyttämishetkestä. Kilpailunjohtaja päättää uusinnasta soveltaen ajetun kierrosmäärän määritelmää. Mikäli kilpailulähtö uusitaan, asettaudutaan lähtöviivalle uudestaan aika-ajon tulosten mukaan.

044.10 TEKNISET SÄÄNNÖT

044.10.1 Liukusteet

- Soololuokkien sallittu nasta on ”Tyyppi A” ja sivuvaunuluokassa ”Tyyppi B”.
- Renkaan ulkopuolelle näkyvän osuuden pituus nastasta on nastatyyppissä A max. 9 mm, tyypissä B max. 7.5 mm ja muuten kuten kuvassa 1 on määritelty, esim. ”olkapään” on oltava tasomainen vähintään 8 mm–halkaisijaan saakka, kuten säännön piirroksesta ilmenee (ks. kuva 1).
- Quad-luokassa saa käyttää takarenkaissa seuraavat määrittelyt täyttäviä nastoja; max. pituudeltaan 20 mm ja kärjen min. halkaisijaltaan 2,2 mm, eturenkaissa max. pituudeltaan 18 mm ja kärjen min. halkaisijaltaan 2,0 mm vapaasti kaupan olevia nastoja. Nastojen ylälaipan yläpinnan on oltava kohtisuora taso nastan pituuslinjaan nähden. Nastojen kärki on oltava liimaamalla tai juottamalla kiinnitetty kovametallilieriö eli ns. vinopäänastan käyttö on kielletty. Nastamäärä takana on max. 250 kpl/rengas ja edessä max. 200 kpl/rengas. Renkaan leveys edessä vähintään kuusi (6) tuumaa ja takana vähintään kahdeksan (8) tuumaa. Vanteen koko (halkaisijaltaan) on 8-12 tuumaa. Vanteen leveys takana on 8-10 tuumaa ja edessä 5-6 tuumaa. Auton renkaiden käyttö on kielletty.
- Missään luokassa, pois luettuna Quad-luokat, renkaan valmistusvaiheessa syntynyttä kulutus pintaa ei saa nastanreikiä lukuun ottamatta muokata.

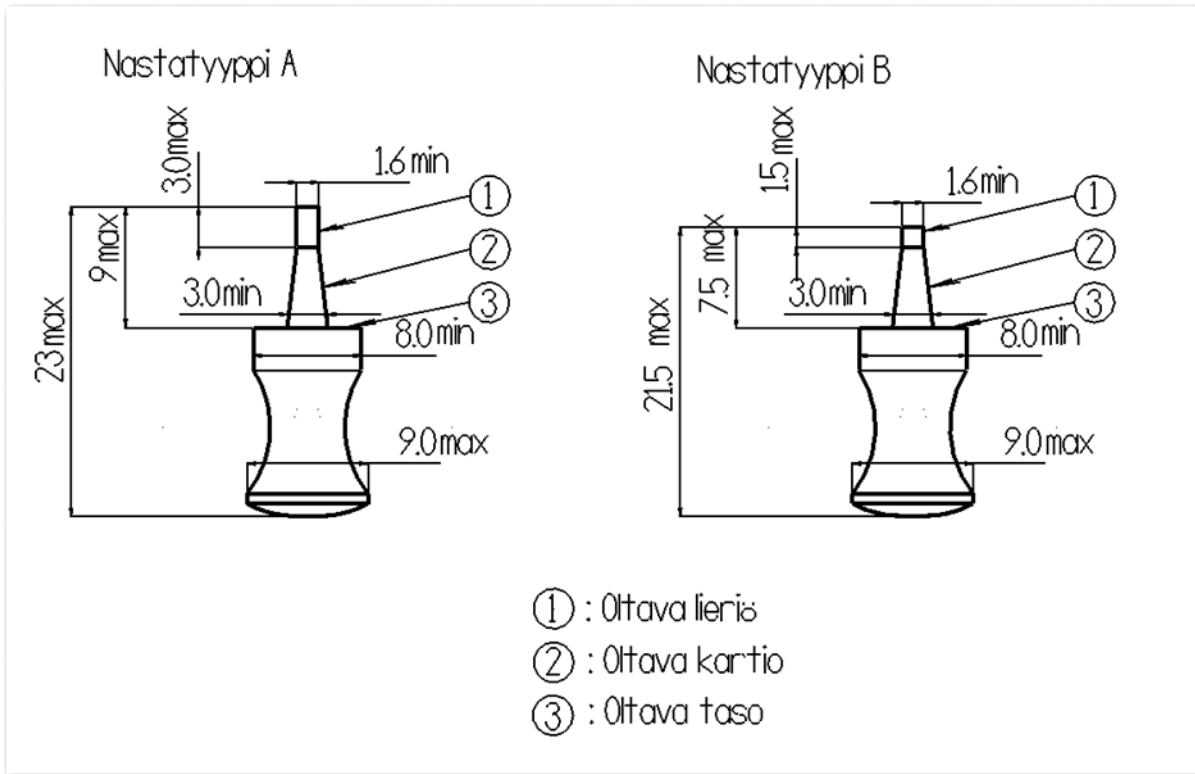

Kuva 1

044.10.2 Nastojen määrä ja mittaustapa

Seuraavissa luokissa (125, 250 (A ja B), 450 (A ja B), V50, Juniorit ja Sivuvaunu) sallittu nastojen lukumäärä riippuu renkaan koosta seuraavasti.

1. Mikäli tyyppimerkinnässä renkaan nimellislevydeksi ilmoitetaan tuumina (inc.);
 - max. 3.50", takarenkaissa sallitaan enintään 50 nastaa mittausjaksolla ja max. 3.50" eturenkaissa enintään 52 nastaa mittausjaksolla.
 - max. 4.25", sallitaan enintään 70 nastaa mittausjaksolla
 - yli 4.25", sallitaan enintään 80 nastaa mittausjaksolla.
2. Mikäli tyyppimerkinnässä renkaan nimellislevydeksi ilmoitetaan metrisesti (mm);
 - max.100 mm, takarenkaissa sallitaan enintään 50 nastaa mittausjaksolla ja max. 100 mm eturenkaissa enintään 52 nastaa mittausjaksolla.
 - max. 120 mm, sallitaan enintään 70 nastaa mittausjaksolla.
 - yli 120 mm, sallitaan enintään 80 nastaa mittausjaksolla.

Mikäli renkaassa on kokomerkitä sekä tuumaisin että metrisin mitoin, luetaan tuumamitoitusta.

Nastamäärän mittaus tapahtuu seuraavasti: Pitkin renkaan ulointa kehää mitataan 300 mm pituus. Alku- ja loppupisteistä kohti keskiötä suunnatut linjat rajaavat sektorin, jonka sisältä saa löytyä enintään suurin sallittu nastamäärä.

044.10.3 Tasonastoitus

Kaikissa luokissa takarenkaat on nastoitettava siten, että nastan kokonaisulkonema on max. 9.00 mm tai 7.5 mm (Tyyppi B). Tasanastoituksessa nastan ottava taso (kuvan 1 kohta 3) ei saa ylittää renkaan

nappulan yläpintaa. Mikäli nastaa ei laiteta renkaaseen nappulan pintaan nähden kohtisuorasti, nastan ottava taso (3) ei saa kuitenkaan ylittää kumin pinnan tasoa.

044.10.4 Melumittaus

Jääratakilpailuissa on mitattava kaikkien osallistuvien moottoripyörien melu Urheilusäännösten mukaisesti.

044.10.5 Polttoaine

Polttoaineita koskien noudatetaan Moottoriliiton Teknisen säännösten kohtaa 032.

044.10.6 Pakoputki

Moottoripyörän pakoputken ulostulon saa suunnata alaspäin, enintään 45 asteen kulmaan vaakasuorasta tasosta mitattuna.

044.10.7 Suojakaari

Sivuvaunullisiin ajokkeihin on laitettava eturenkaan eteen keskilinjan alapuolelle ulottuva suojakaari, myös takapyörän suoja on suositeltava.

044.10.8 Takavallo

Kaikissa moottoripyörissä tulee olla taaksepäin jatkuvaa punaista valoa lähettävä valo.

Valon tyyppi on vapaa. Sen tulee olla rakenteeltaan luotettava ja tukeva. Valo on kiinnitettävä taka-akselilinjan takapuolelle ja sen tulee sijaita vähintään 500 mm korkeudella jään pinnasta.

Valon tulee näkyä suoraan taaksepäin ja myös vähintään 15 astetta ylä- ja alaviistoon sekä vähintään 30 astetta sivulle pyörän keskilinjasta katsottuna viiden (5) metrin etäisyydeltä pyörän takaa.

Valon tulee olla kirkkaudeltaan sellainen, että se on havaittavissa myös kirkkaalla aurinkoisella säällä. Valon tulee palaa myös moottorin ollessa sammutettuna.

044.10.9 Turvakatkaisin

Kaikissa moottoripyörissä tulee olla turvakatkaisin, jonka tulee olla asennettu katkaisemaan sytytysvirta kilpailijan joutuessa eroon moottoripyörästä. Turvakatkaisin on sijoitettava mahdollisimman lähelle ohjaustangon keskipistettä ja sen täytyy toimia joustamattomana sopivan pituisena ja -paksuisena kilpailijan oikean käden ranteeseen kiinnitettynä. On sallittua käyttää joustavaa kierukkavaijeria, jonka enimmäispituus on yksi (1) metri, jolloin se toimii tarkoitetulla tavalla. Turvakatkaisimen on toimittava myös loppukatsastuksessa.

Turvakatkaisimeen ei saa tehdä mitään katkaisijan toimintaa muuttavia muutoksia, kuten nippusiteellä jäykistäminen tai teippaaminen.

Turvakatkaisimen toiminta voidaan tarkistaa lähdönodotusalueella. Tarkistamisen saa suorittaa katsastuspäällikkö tai katsastuspäällikön nimeämä henkilö. Mikäli turvakatkaisimen toiminnassa havaitaan puutteita lähdönodotusalueella, johtaa se kilpailijan hylkäykseen kyseisestä lähdöstä.

Mikäli kilpailun aikana tai kilpailusta poistuttaessa havaitaan turvakatkaisimen toimimattomuus johtaa se kilpailijan hylkäykseen kyseisestä lähdöstä.

044.10.10 Määräykset koskien 125-luokan moottoripyöriä

JÄÄRATA 2025

(Julkaistu 4.12.2024)

125-luokan moottoripyörän tulee olla motocross- tai endurotyyppinen alle 125cc-sarjatuotantomoottoripyörä, jonka sylinteritilavuus on alle 125 cc.

Moottorin lohkot tulee olla kyseisen moottoripyörämallin alkuperäiset tai niitä vastaavat ja moottorin sylinterin tulee olla moottorilohkojen alkuperäinen tai vastaava.

Pyörän katteiden (muoviosat) ja satulan tulee olla pyörän alkuperäiset tai vastaavat. Katteiden (muoviosien) muokkaaminen ja poistaminen on kielletty. Satulaa voi madaltaa.

Moottorin tulee imeä imuilmansa pyörän alkuperäisen ilmansuodatinkotelon kautta. Koteloon voi tehdä reikiä.

Sytytyksen ohjainyksikkö (CDI) on vapaa, mutta sen tulee olla pyörän alkuperäiseen johtosarjaliittimeen sopiva. Johtosarjan muokkaaminen/vaihtaminen on kiellettyä.

Shifter (vaihteavustin sytytystä tai muuta ohjausta katkomalla) on sallittu.

044.11 TULOKSET JA LUOKITTELU

Kaudella 2025 SM ja Cup -lähdoissä käytetään seuraavaa pistetaulukkoa.

Sija	Pisteet	Sija	Pisteet
1	15	6	5
2	12	7	4
3	10	8	3
4	8	9	2
5	6	10	1

Sarjojen (SM ja Cup) loppupisteisiin lasketaan kaikki kauden aikana ajatut kilpailulähdöt (brutto).

Lajiryhmä luokittelee kilpailijat kilpailukauden jälkeen kilpailumenestyksen perusteella.

Mikäli A-luokan kilpailija ei ole kahden kauden aikana sijoittunut kymmenen (10) parhaan joukkoon (saanut pisteitä) kilpailijan luokitus voidaan lajiryhmän päätöksellä poistaa.

044.12 PALKINNOT

Suosittelaaan, että esinepalkintoja jaetaan suhteessa 1:3 / osallistujat. Palkintoja tulee kuitenkin olla kolmelle ensimmäiselle kutakin luokkaa kohden. Junior-luokassa suositellaan palkittavaksi kaikki osallistujat (myös mahdollinen B-finaali).